



# تصميم اثاث

م.د. هبة عيسى

٢٠٢٠-٢٠١٩

الفرقة الأولى



## الهيئة المعاونة:

- م . اسراء حمدي
- م . ميار محمد
- م . دينا معتز
- م . شادي رؤوف
- م . ندى خالد
- م . نعمة الله محمود



# المحاضرة الأولى

- ما هو الأثاث
- تصنيف الأثاث
- أسس ومبادئ تصميم الأثاث

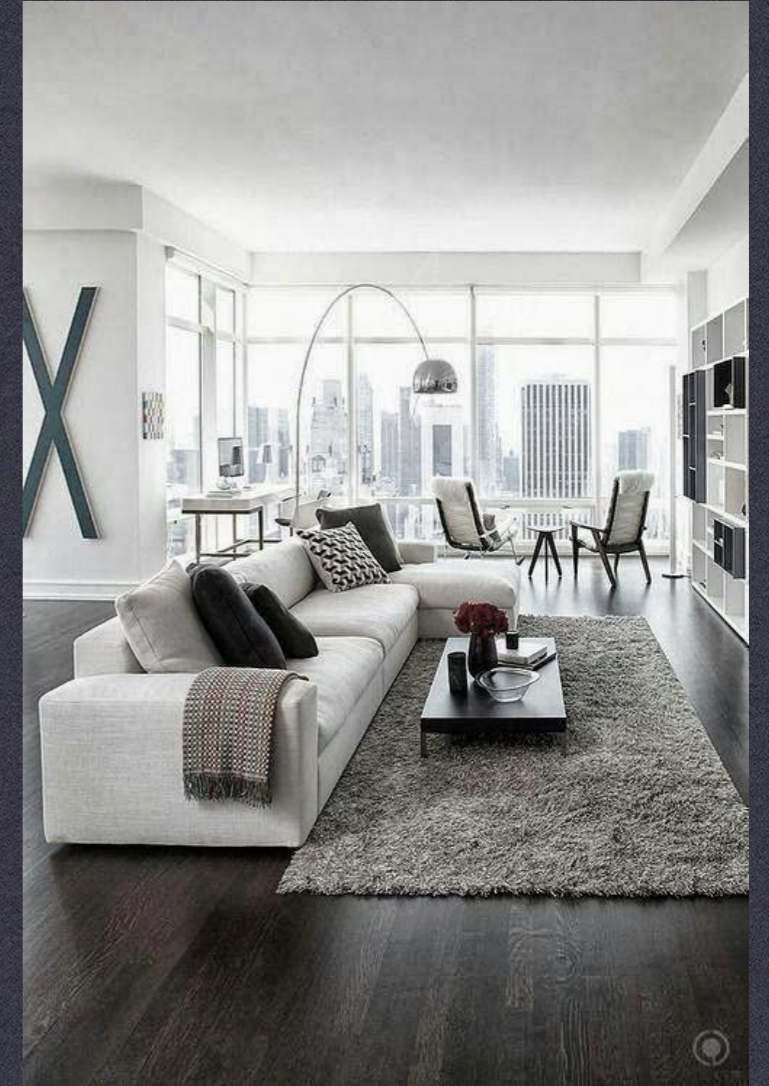



## ما هو الأثاث

الأثاث (المفرد: أثاثَة) هو ما يحتاجه المنزل لكي يصبح مكانًا مناسبًا للحياة الإنسانية، بحيث يوفر وسائل الراحة التي يحتاجها الإنسان في حياته اليومية.

يصنع الأثاث أساسًا من الخشب بالإضافة إلى المعادن والزجاج وحديثًا يستخدم البلاستيك في كثير من لوازم المنزل مثل المقاعد والمناضد.

ويعدّ تصميم وصناعة الأثاث من الفنون التي تتبع العصر والتقنيات الحديثة والاتجاهات العالمية من أساسيات المنازل والتصميم الداخلي.



# تصنيف الأثاث

## أثاث مسطحات



## أثاث هيكلية













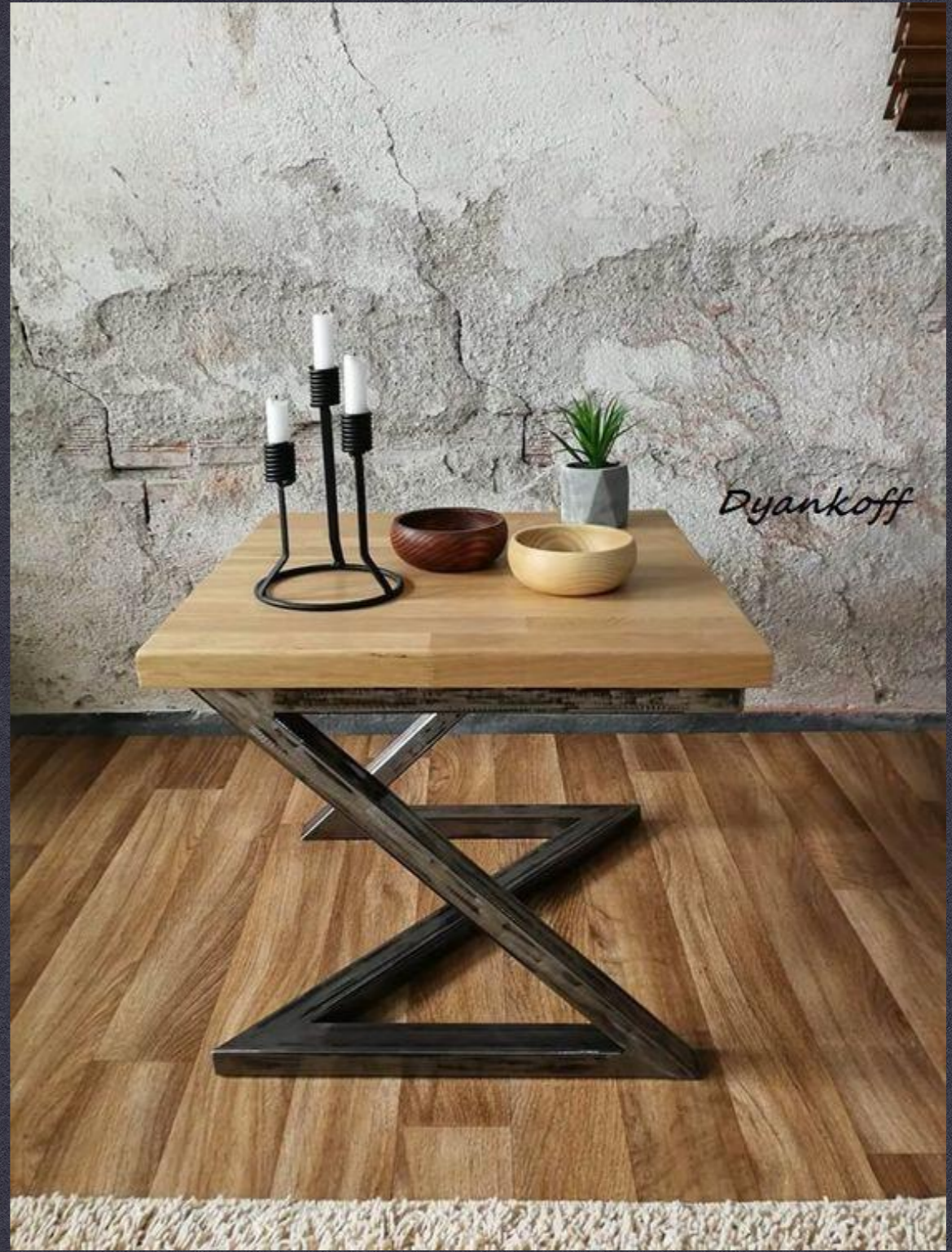























## أسس ومقومات تصميم الأثاث

- ١- الأرجنومي والأنثروبومتري
- ٢- أسس التصميم
- ٣- وظيفة الأثاث
- ٤- الخامات المستخدمة



## ١- الأرجنومي والأنثروبمترى

### الأنثروبمترى :

كلمة (أنثروبومترى) (ANTHROPOMETRY) يعني بها قياس أجزاء جسم الإنسان، وهي مشتقة من الكلمتين الإغريقيتين (ANTHROPO) ويعني بها الإنسان و (METRY) وهي القياس، وتعد فرع من فروع الأنثروبولوجيا ( ANTHROPOLOGY) التي تبحث في قياس الجسم البشري.

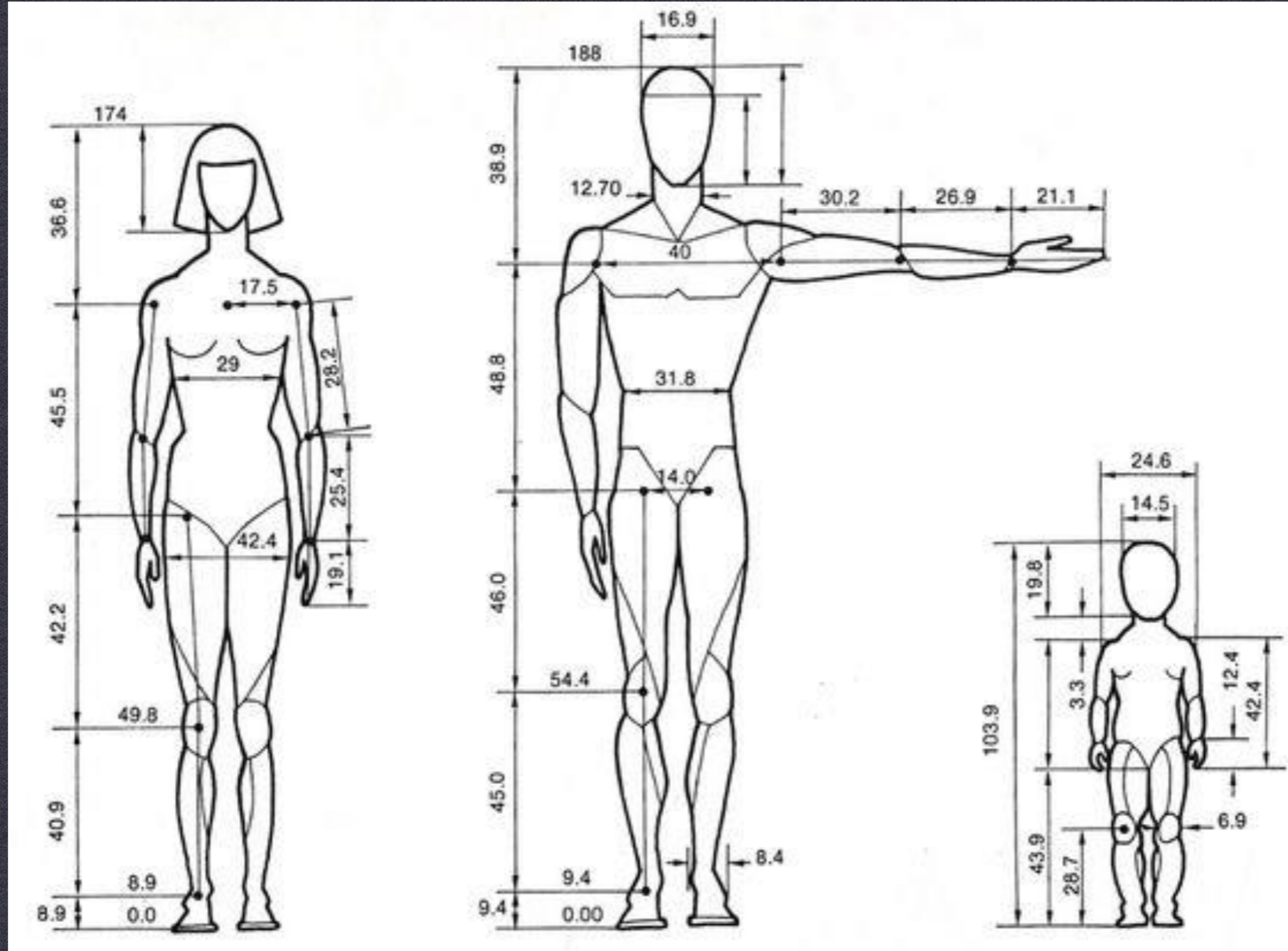



# الارجنومي:

ال ERGONOMICS هو علم يختص بدراسة التفاعل ما بين الإنسان والعناصر الأخرى ويستخدم المعلومات والنظريات وطرق التصميم لتحسين حياة الإنسان والأداء العام.

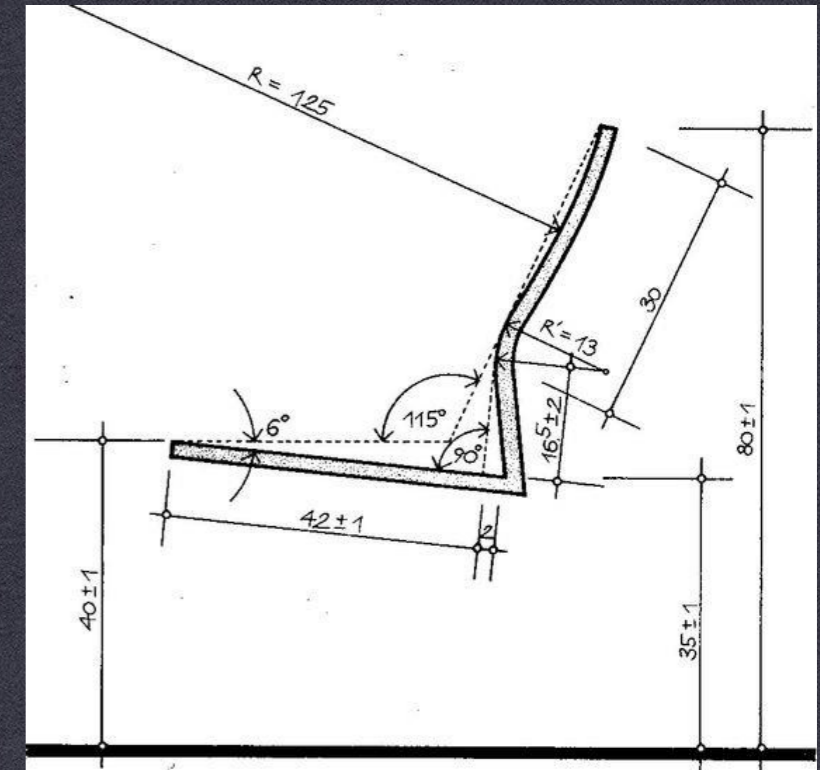
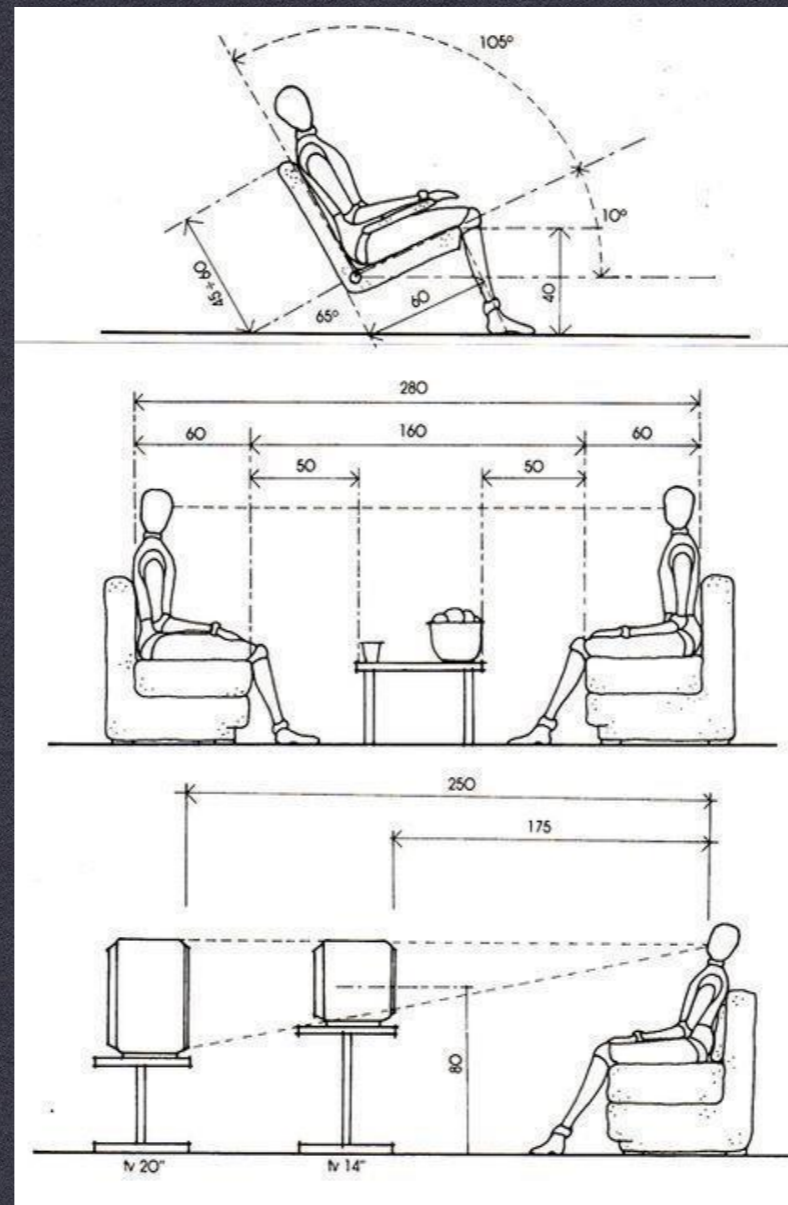
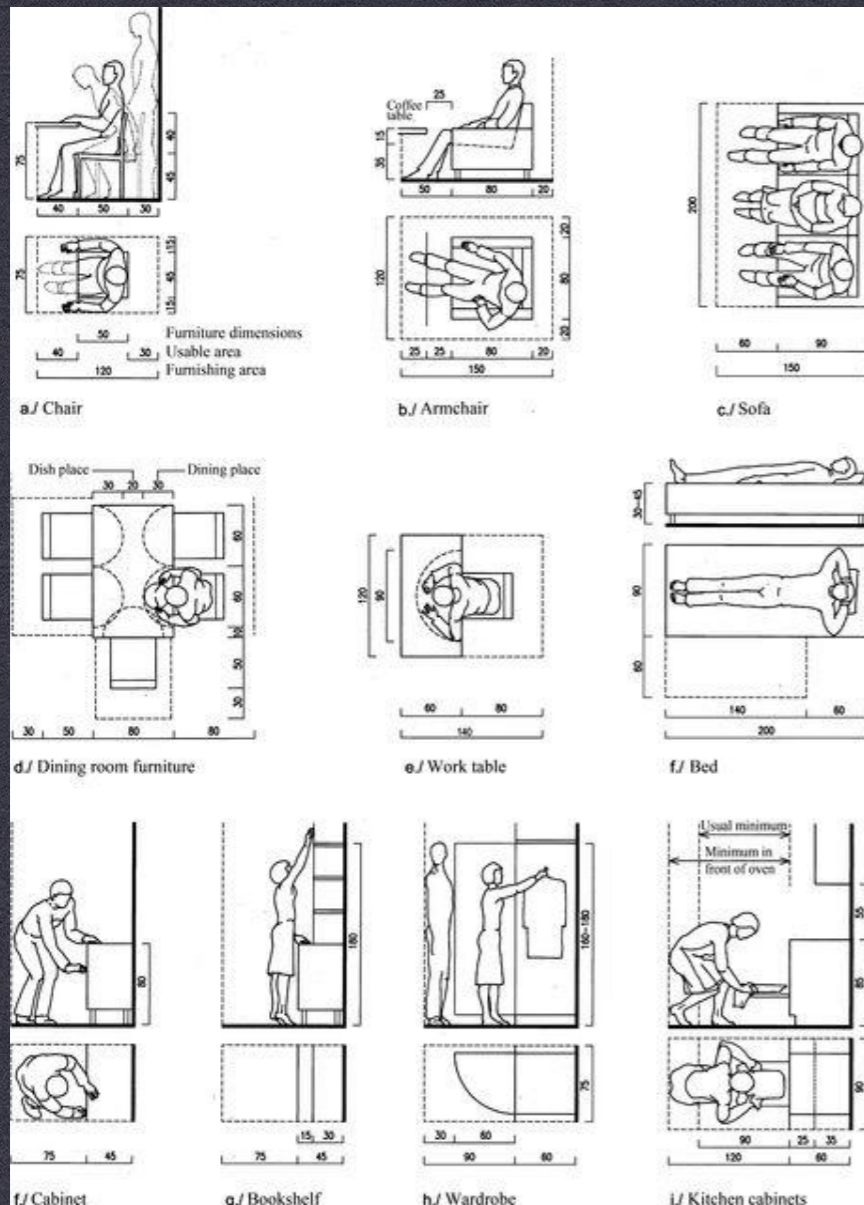



## ٢ - أسس التصميم

- الوحدة Unity
- الانسجام Harmony
- الاتزان Balance
- النسبة والتناسب Ratio and Proportion
- الهيمنة (السيادة) Emphasis



**الوحدة : unity** وتعد المرتكز الاساس لتكامل جميع العلاقات الاخرى في النتاج التصميمي فهي تمثل التكوين الكلي ، اذ لاتكوين دون وحدة فالمفردات البصرية تشكل كلا موحدًا بعلاقة تكاملية تبدو فيها كل وحدة بصرية منتمية الى الكل المتكامل فهناك وحدة في التنوع ووحدة في الهيمنة ووحدة في التكرار ... الخ ، فأن الهدف التصميمي ايجاد وحدة متماسكة تثير الاهتمام في النتاج التصميمي .





**الانسجام Harmony** التنوع احد اهم مبادئ الاثارة والمفاجئة والحيوية في الشكل ولا يمكن تجاوز اهمية التنوع في النتاجات الفنية للحضارات المختلفة في الزمان والمكان ، فهذا التنوع يسبب حدوث الطرز والانماط الفنية التي تنشأ بتنوعها واختلافها ووسائل للتعبير عن التمايز الحضاري بين الامم ، اذ تؤدي السمات المتنوعة اثرا في بيان الهوية في التصميم لان الاخير يخضع لمعايير وقيم وعادات واعتقادات فكرية متباينة ، ويشكل التنوع وحدة تصميمية متحركة وحيوية اذ يقدم تحفيز لباقي العلاقات الجمالية والتنظيمية للشكل فهناك تنوعا في الخط ، الهيئة واللون والملمس كما هناك تنوعا في الوحدة والايقاع والتكرار والتوازن وغيرها .





**الاتزان Balance:** وهو كيفية احدات الترابط بين التصميم ضمن الشكل الكلي بما يجعله متوافق ادراكيا وحسيا، ويقسم التوازن الى نوعين -اتزان متماثل واتزان غير متماثل.





**النسبة والتناسب Ratio and Proportion:** وهي علاقة الجزء بآخر او بالكل ، او هي علاقة جسم باخر بالنسبة لحجمه، ومن اشهر هذه الانظمة مايعرف بالنسبة الذهبية والتي تكون النسبة فيها بين الاصغر والاكبر ضمن الكل مساوية للنسبة بين الاكبر والكل .





**الايقاع Rhythm:** تكرار العناصر في الفضاء او الزمن وابطسط انواعه هو تكرار عناصر متشابهة تفصلها فترات متساوية ، مثلا تكرار عناصر بنائية معينة على طول ممر وهذا النوع رتيب ويمكن استعماله كخلفية لاطهار عناصر معينة او اعطاء ملمس من الخطوط ، ويمكن تنويع هذه العناصر لكسر الرتابة وتغيير الفترات التي تفصل بينها ويمكن خلق التنويع في كل ايقاع اخر مثلا اختلاف في تفصيل الايقاع او اختلاف في قيمة اللون او اختلاف في الارتفاعات او الحجم ، ويمكن تدرج هذه الخلافات للحصول على اتجاهية في الايقاع.





الهيمنة (السيادة) **Emphasis** تأتي الهيمنة من خلال اعطاء توكيد او اهمية لاحد العناصر الشكلية دون العناصر الشكلية دون العناصر الاخرى من خلال تعزيز احد العناصر من اعطاءه حجما مميزا او شكلا فريدا او لونا مضادا .... الخ

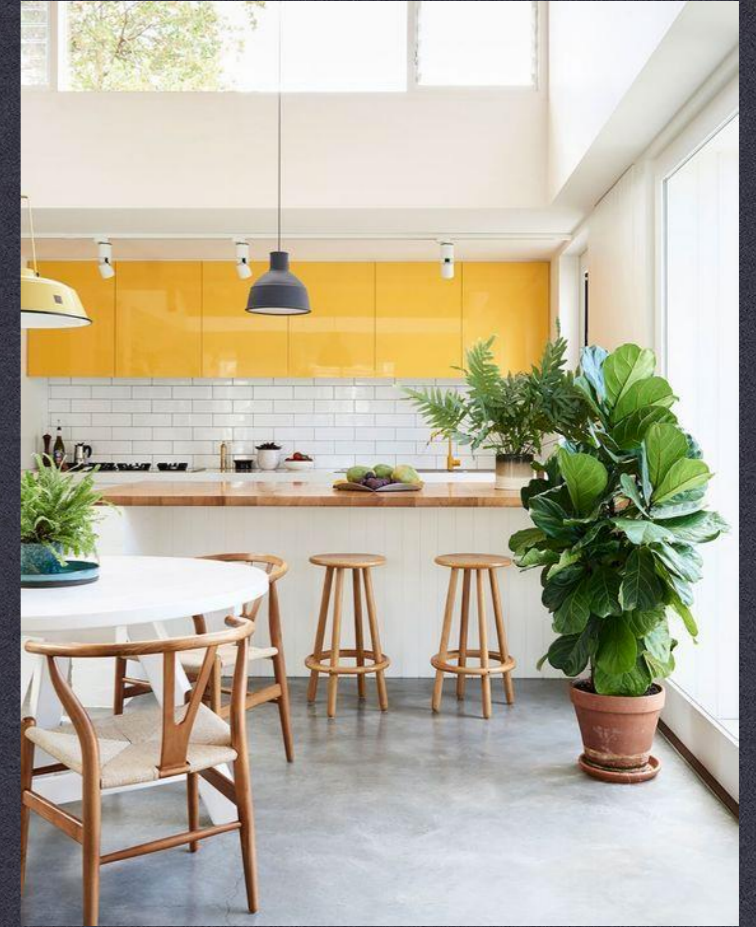



### ٣- وظيفة الأثاث





## ٤- الخامات المستخدمة

